

# LOMA - SETZMUTTERN (EINPRESSMUTTERN)

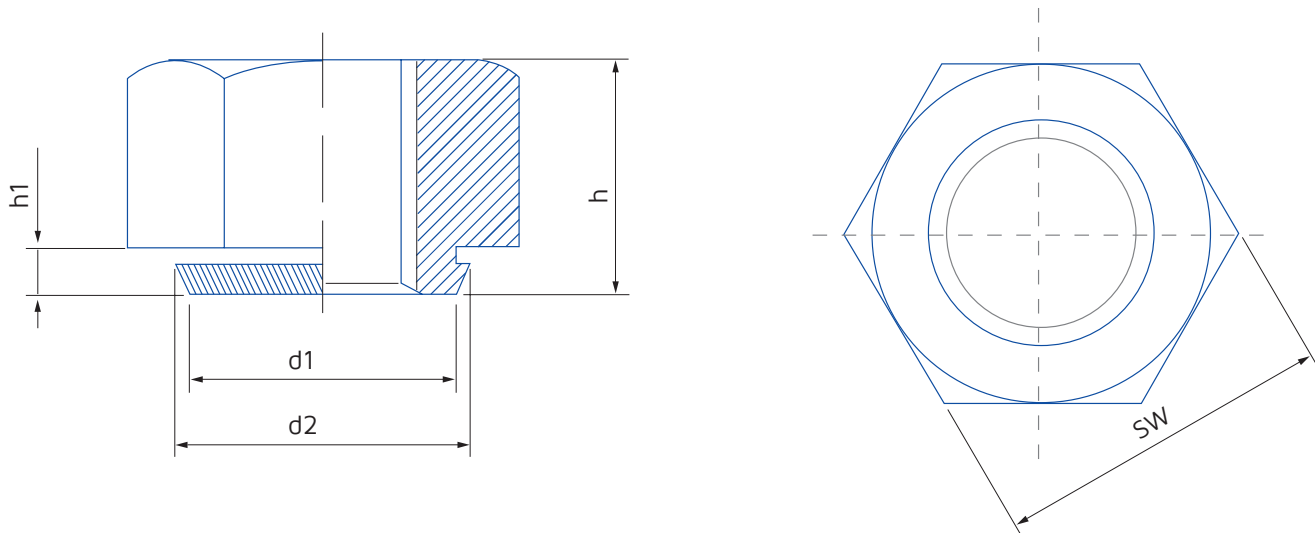

Größe	Schlüsselweite SW	Kragenhöhe h1	Blechstärke h2	Gesamthöhe h	Bohrloch-Ø (H11)	d1 Ø	d2 Ø	VPE						
M 2	5,5	0,9	1,0	3,0	4,5	4,5	4,7	1000						
M 2,5	5,5	0,9	1,4	1,8	1,0	1,5	2,0	3,0	3,5	3,9	4,5	4,5	4,7	1000
M 3	5,5	0,9	1,4	1,8	1,0	1,5	2,0	3,0	3,5	3,9	4,5	4,5	4,7	1000
M 4	7	0,9	1,4	1,8	1,0	1,5	2,0	3,2	3,7	4,1	5,5	5,5	5,7	1000
M 5	8	0,9	1,4	1,8	1,0	1,5	2,0	4,0	4,5	4,9	6,5	6,5	6,75	1000
M 6	10	0,9	1,4	1,8	1,0	1,5	2,0	5,0			8,0	8,0	8,25	1000
M 8	13	1,8						6,5			10,0	10,0	10,30	1000
M 10	15	1,8						8,0			12,5	12,5	12,85	1000
M 12	17	2,9						10,0			14,5	14,5	14,80	500
M 16	22	2,4						13,0			18,5	18,5	18,80	250
M 20	27	3,9						16,0			23,0	23,0	23,35	100

Alle Maße in mm

Optionen	
Werkstoffe: (ab Lager)	1.0718 - 11SMnPb30+C
	1.4305 - X8CrNiS18-9
Werkstoffe: (auf Anfrage)	1.0715 - 11SMn30+C
	1.1191 - C45E
	1.4301 - X5CrNi18-10
Oberflächen:	blank
	einsatzgehärtet, blank
	einsatzgehärtet, gelb verzinkt
	einsatzgehärtet, blau verzinkt
Toleranzen:	DIN 7168 m
	DIN ISO 2768 m

**LOMA**  
 Eine Welt aus Metall und Präzision

LOMA Drehteile GmbH & Co. KG  
 Eichenstraße 10  
 78598 Königsheim

Tel.: + 49 (0)74 29 / 93 03-0  
 Fax: + 49 (0)74 29 / 93 03-10  
[www.loma-metall.de](http://www.loma-metall.de)